

**ПРИВАТНИЙ ВИЩИЙ НАВЧАЛЬНИЙ ЗАКЛАД
«ДЕСНЯНСЬКИЙ ЕКОНОМІКО-ПРАВОВИЙ КОЛЕДЖ
при МІЖРЕГІОНАЛЬНІЙ АКАДЕМІЇ УПРАВЛІННЯ
ПЕРСОНАЛОМ»**

ОСВІТНЬО-ПРОФЕСІЙНА ПРОГРАМА

Галузь знань: D Бізнес, адміністрування та право

Спеціальність: D3 Менеджмент

Освітньо-професійний ступінь: фаховий молодший бакалавр

Освітня кваліфікація: фаховий молодший бакалавр з менеджменту

ЗАТВЕРДЖЕНО

Педагогічною радою коледжу

Протокол № 1 від «29» серпня 2025 р.

Освітньо-професійна програма вводиться в дію з 1 вересня 2025 року

Директор коледжу _____ / Е.О. Васильконова/



Київ 2025 р.

ЛИСТ ПОГОДЖЕННЯ
ОСВІТНЬО-ПРОФЕСІЙНОЇ ПРОГРАМИ
МЕНЕДЖМЕНТ
підготовки фахового молодшого бакалавра
із спеціальності D3 Менеджмент
галузі знань D Бізнес, адміністрування та право

ПОГОДЖЕНО:

Педагогічною радою коледжу

протокол №1

від «29» серпня 2025 р.

Голова педагогічної ради
ПВНЗ «ДЕПК при МАУП»

_____  Еліна ВАСИЛЬКОНОВА

ПОГОДЖЕНО:

Цикловою комісією з економічних
дисциплін та менеджменту

протокол №1

«29» серпня 2025 р.

Голова циклової комісії

_____  Еліна ВАСИЛЬКОНОВА

ПЕРЕДМОВА

Освітньо-професійну програму Менеджмент підготовки фахового молодшого бакалавра за спеціальністю D3 Менеджмент галузі знань D Бізнес, адміністрування та право розроблено на основі стандарту фахової передвищої освіти затвердженого наказом Міністерства освіти і науки України від 22.06.2021 № 697 «Про затвердження стандарту фахової передвищої освіти зі спеціальності 073 Менеджмент освітньо-професійного ступеня фаховий молодший бакалавр», введеного в дію з 2021/2022 навчального року.

Освітньо-професійна програма (ОПП) підготовки фахових молодших бакалаврів з менеджменту спеціальності D3 Менеджмент ПВНЗ «Деснянський-економіко-правовий коледж при МАУП» (далі - ПВНЗ «ДЕПК при МАУП») є нормативним документом, в якому визначається зміст підготовки здобувачів фахової передвищої освіти, обсяг кредитів ЄКТС, необхідний для здобуття ступеня фахової передвищої освіти, перелік освітніх компонентів і логічна послідовність їх виконання, форми атестації здобувачів фахової передвищої освіти, вимоги до системи внутрішнього забезпечення якості фахової передвищої освіти, перелік компетентностей випускника.

РОЗРОБЛЕНО :

Групою кадрового забезпечення із спеціальності Менеджмент ПВНЗ Деснянський-економіко-правовий коледж при МАУП» у складі:

Керівник групи забезпечення:

Костюннік Олена Валеріївна - кандидат економічних наук, доцент кафедри Економіки та підприємництва , факультету «Менеджменту та маркетингу» Київського політехнічного інституту імені Ігоря Сікорського.

Група забезпечення :

1. *Беда Федір Петрович* - кандидат економічних наук, доцент , спеціаліст вищої кваліфікаційної категорії , викладач циклової комісії з економічних дисциплін та менеджменту.
2. *Піддубна Людмила Василівна* - спеціаліст вищої кваліфікаційної категорії, викладач циклової комісії з економічних дисциплін та менеджменту.

Рецензії-відгуки зовнішніх стейкхолдерів:

Олексій РУДЕНКО – ТОВ «Технологічна паливна компанія»

1. ПРОФІЛЬ ОСВІТНЬОЇ ПРОГРАМИ ЗІ СПЕЦІАЛЬНОСТІ 073 «МЕНЕДЖМЕНТ»

1. Загальна інформація	
Повна назва закладу фахової передвищої освіти	Приватний вищий навчальний заклад «Деснянський економіко-правовий коледж при Міжрегіональній академії управління персоналом»
Освітньо-професійний ступінь	Фаховий молодший бакалавр
Спеціальність	D3 Менеджмент
Галузь знань	D Бізнес, адміністрування та право
Освітня кваліфікація	Фаховий молодший бакалавр з менеджменту
Форма здобуття освіти	Очна
Кваліфікація в дипломі	Освітньо-професійний ступінь - Фаховий молодший бакалавр.
Рівень кваліфікації згідно з Національною рамкою кваліфікацій	Освітньо-професійний ступінь фахового молодшого бакалавра відповідає п'ятому рівню Національної рамки кваліфікацій України
Офіційна назва освітньо-професійної програми	Менеджмент
Обсяг кредитів ЄКТС, необхідний для здобуття ступеня фахового молодшого бакалавра	150 кредитів ЄКТС Термін навчання за денною формою здобуття освіти: на основі повної загальної середньої освіти (профільна середня освіта) - 2 роки 6 місяців; на основі базової середньої освіти - 3 роки 6 місяців.
Наявність акредитації	Сертифікат Державної служби якості освіти України Про акредитацію освітньо-професійної програми у сфері фахової перед вищої освіти, Серія ПО №002963, виданий 18.01.2019 р. Строк дії сертифіката до 01.07.2029 р.
Вимоги до осіб, які можуть розпочати навчання за програмою	- базова середня освіта (з одночасним виконанням освітньої програми профільної середньої освіти, тривалість здобуття якої становить два роки); - повна загальна середня освіта (профільна середня освіта); - професійна (професійно-технічна) освіта;

	- фахова передвища освіта; - вища освіта.
Мова(и) викладання	Українська мова
Термін дії освітньо-професійної програми	Рік вступу 2025 та наступні до нової редакції ОПП
Інтернет-адреса постійного розміщення опису освітньо-професійної програми	http://dcmaur.com.ua/
2. Мета освітньої програми	
Підготовка фахівців з менеджменту, здатних здійснювати професійну діяльність на основі засвоєння базових управлінських понять та принципів, виконувати дослідження та аналіз процесів формування та ефективного функціонування системи менеджменту та процесів, що її забезпечують, для прийняття ефективних управлінських рішень.	
3 - Характеристика освітньо-професійної програми	
Предметна область	<p>Об'єкт вивчення та/або діяльності: управління організаціями та їх підрозділами.</p> <p>Цілі навчання: підготовка фахівців, здатних розв'язувати типові спеціалізовані задачі та практичні проблеми у сфері управління організаціями та їх підрозділами або у процесі навчання.</p> <p>Теоретичний зміст предметної області: парадигми, закони, закономірності, принципи, історичні передумови розвитку менеджменту; концепції системного, ситуаційного, адаптивного, провесно - структурованого, інноваційного менеджменту тощо; функції, методи, технології та управлінські рішення у менеджменті.</p> <p>Методи, методики та технології: загальнонаукові та специфічні методи дослідження (розрахунково-аналітичні, економіко-статистичні, економіко-математичні, фактологічні, соціологічні, документальні, балансові тощо); методи реалізації функцій менеджменту (методи маркетингових досліджень; методи економічної діагностики; методи прогнозування і планування; методи мотивування; методи контролювання; методи оцінювання соціальної, організаційної та економічної ефективності в менеджменті тощо); методи менеджменту</p>

	<p>(адміністративні, економічні, соціально-психологічні, технологічні); технології обґрунтування управлінських рішень (економічний аналіз, техніко-економічне обґрунтування, інваріантний пошук оптимального рішення тощо).</p> <p>Інструменти та обладнання: сучасне інформаційно-комунікаційне обладнання, інформаційні системи та програмні продукти, що застосовуються в менеджменті.</p> <p>Освітньо-професійна програма фахового молодшого бакалавра базується на загальновідомих положеннях та результатах сучасних наукових досліджень з менеджменту та орієнтує на актуальні спеціалізації, в рамках яких можлива подальша професійна та наукова кар'єра.</p> <p>Ключові слова: менеджмент, організація, управлінські рішення, персонал, ресурси, функції, стратегії.</p>
<p>Орієнтація освітньої програми</p>	<p>Структура програми передбачає динамічне навчання, що поєднує теоретичну та практичну складові та пропонує комплексний підхід до здійснення діяльності в галузі управління та адміністрування за освітньо-професійною програмою Менеджмент та реалізує це через аудиторне, самостійне навчання та практичну підготовку. Орієнтована на особистісно-інтегроване навчання щодо формування загальних та фахових компетентностей.</p>
<p>Основний фокус освітньої програми та спеціалізації</p>	<p>Формування системи знань та комунікативних, організаторських, підприємницьких навиків комплексного вирішення завдань щодо підготовка фахівців в сфері менеджменту.</p> <p>Програма базується на сучасних концепціях менеджменту із врахуванням особливостей процесів прийняття управлінських рішень в умовах вітчизняного бізнес-середовища. Програма забезпечує навчання та розвиток сучасних менеджерів, підприємців, готових до ризику, ініціативних та здатних до швидкої адаптації. Програма спрямована на формування менеджерів з новим перспективним способом мислення, здатних не лише застосовувати існуючі методи менеджменту і адміністрування, але й розробляти нові на базі сучасних наукових досягнень. Ключові слова: менеджмент, управлінські рішення, функції</p>

	менеджменту, методи менеджменту, організаційні зміни, стратегічне управління, ефективність, планування.
Особливості програми	Програма орієнтована на отримання здобувачами освіти необхідного обсягу знань та практичних навичок необхідних спеціалістам сфери управління в сучасних умовах господарювання. Програма є багатопрофільною та передбачає практичну підготовку для формування навичок у сфері управління. Різні види практик дозволяють здобувачам фахової передвищої освіти комплексно вивчити і закріпити теоретичні знання щодо вирішення управлінських ситуацій. Програма дозволяє реалізувати елементарні форми дослідницької та інноваційної діяльності і розвиває перспективні напрями підготовки фахівців з менеджменту.
4 - Придатність випускників до працевлаштування та подальшого навчання	
Придатність до працевлаштування	Фахівець з менеджменту може займати первинні посади відповідно до Національного класифікатора України: «Класифікатор професій» ДК 003:2010 1229.7 Завідувач відділу 3436 Помічники керівників 3436.1 Помічник керівника підприємства (установи, організації) 3436.2 Помічник керівника виробничого підрозділу 3436.2 Помічник керівника іншого основного підрозділу 3436.3 Помічник керівника малого підприємства без апарату управління 3436 Референт з основної діяльності 3439 Фахівець. Перелік посад, які може обіймати випускник, не є вичерпним.
Академічні права випускників	Здобуття освіти за: початковим рівнем (короткий цикл) вищої освіти; першим (бакалаврський) рівнем вищої освіти. Набуття додаткових кваліфікацій в системі освіти дорослих, у тому числі післядипломної освіти.
5 - Викладання та оцінювання	
Викладання та навчання	Основні підходи, методи та технології, які використовуються в програмі: студентоорієнтоване та проблемно-орієнтоване навчання на засадах взаємної поваги і партнерства для задоволення

	<p>професійних потреб та інтересів здобувачів фахової передвищої освіти.</p> <p>Форми організації освітнього процесу: навчальні заняття, включаючи індивідуальне навчальне заняття; самостійна робота, включаючи виконання індивідуальних завдань; практична підготовка (навчальні, технологічна та виробнича практики); контрольні заходи, включаючи атестацію здобувачів фахової передвищої освіти; самонавчання.</p> <p>Основні види навчальних занять: лекція; лабораторне, практичне, семінарське, індивідуальне заняття; консультація.</p> <p>Методи навчання та освітні технології: традиційні, інтерактивні, інформаційно-комунікативні, технології дистанційного навчання.</p> <p>Залучення до проведення занять кваліфікованих практикуючих фахівців.</p>
Оцінювання	<p>Оцінювання здійснюється з усіх видів робіт за національною шкалою.</p> <p>Види контролю: попередній, поточний, підсумковий.</p> <p>Форми контролю: контрольні роботи, тестування, залік, іспит, захист курсових робіт, тестові завдання, захист звітів з практики, кваліфікаційний іспит.</p> <p>Оцінювання навчальних досягнень здобувачів фахової передвищої освіти здійснюється за 4-бальною шкалою: «відмінно» («п'ять» балів); «добре» («чотири» бали); «задовільно» («три» бали); «незадовільно» («два» бали)</p> <p>За викладачем зберігається академічна свобода у виборі методів та форм оцінювання.</p>
6 - Програмні компетентності	
Інтегральна компетентність	<p>Здатність вирішувати типові спеціалізовані задачі та практичні проблеми у сфері менеджменту або у процесі навчання, що вимагає застосування положень і методів соціальних та поведінкових наук, та може характеризуватися певною невизначеністю умов; нести відповідальність за результати своєї діяльності; здійснювати контроль інших осіб у визначених ситуаціях.</p>
Загальні компетентності (ЗК)	<p>ЗК 1. Здатність реалізувати свої права і обов'язки як члена суспільства, усвідомлювати цінності громадянського (вільного демократичного) суспільства та необхідність його сталого розвитку, верховенства права, прав і свобод людини і громадянина в Україні.</p>

	<p>ЗК 2. Здатність зберігати та примножувати моральні, культурні, наукові цінності і досягнення суспільства на основі розуміння історії та закономірностей розвитку предметної області, її місця у загальній системі знань про природу і суспільство та у розвитку суспільства, техніки і технологій, використовувати різні види та форми рухової активності для активного відпочинку та ведення здорового способу життя.</p> <p>ЗК 3. Здатність спілкуватися державною мовою як усно, так і письмово.</p> <p>ЗК 4. Здатність спілкуватися іноземною мовою.</p> <p>ЗК 5. Здатність застосовувати знання в практичних ситуаціях.</p> <p>ЗК 6. Здатність використовувати інформаційні та комунікаційні технології.</p> <p>ЗК 7. Здатність до пошуку, оброблення та аналізу інформації з різних джерел.</p> <p>ЗК8.Здатність виявляти ініціативу та підприємливість.</p>
<p>Спеціальні компетентності (СК)</p>	<p>СК1. Розуміння принципів і норм права та використання їх у професійній діяльності.</p> <p>СК2. Здатність діяти соціально відповідально і свідомо.</p> <p>СК3. Здатність застосовувати знання теорії і практики менеджменту для вирішення типових спеціалізованих задач професійної діяльності.</p> <p>СК4.Здатність управляти підрозділом і налагоджувати необхідні комунікації в процесі управління.</p> <p>СК 5. Здатність формувати і демонструвати лідерські якості та поведінкові навички.</p> <p>СК6.Здатність планувати, аналізувати, контролювати та оцінювати власну роботу і роботу інших працівників.</p> <p>СК7. Здатність планувати час та керувати ним (тайм-менеджмент).</p> <p>СК8.Здатність працювати в команді та налагоджувати міжособистісну взаємодію під час розв'язання професійних завдань.</p> <p>СК 9. Здатність проводити економічні розрахунки.</p> <p>СК10.Розуміння принципів психології та використання їх у професійній діяльності.</p> <p>СК 11. Здатність застосовувати правила оформлення управлінських документів.</p>

	<p>СК 12. Здатність вирішувати конкретні проблеми в реалізації технологічних завдань; використовувати інформаційні технології для вирішення практичних завдань в галузі професійної діяльності.</p> <p>СК 13. Здатність обирати і застосовувати ефективні засоби управління підприємницькою діяльністю ринкового суб'єкта на рівні організації, підрозділу, групи, мережі.</p> <p>СК14.Здатність застосовувати іншомовну комунікативну спроможність для ефективного спілкування іноземною(англійською) мовою у професійному середовищі в усній і письмовій формі</p> <p>СК 15. Здатність послідовно, логічно, систематично та аргументовано викладати міркування та дотримуватися норм інтелектуальної доброчесності</p>
7- Зміст підготовки здобувачів фахової передвищої освіти, сформульований у термінах результатів навчання	
Результати навчання (РН)	<p>Результати навчання, визначені стандартом фахової передвищої освіти спеціальності D3 «Менеджмент»:</p> <p>РН1. Знати свої права, як члена суспільства, цінності громадянського суспільства, верховенства права, прав і свобод людини і громадянина України.</p> <p>РН2. Використовувати різні форми та методи рухової активності для ведення здорового способу життя.</p> <p>РН3. Володіти державною та іноземною мовами у професійному середовищі.</p> <p>РН4. Застосовувати правові норми, норми з охорони праці, безпеки життєдіяльності у професійній діяльності.</p> <p>РН5. Застосовувати сучасний інструментарій менеджменту під час вирішення професійних задач.</p> <p>РН6. Використовувати сучасні інформаційні і комунікаційні технології для вирішення професійних задач.</p> <p>РН7. Розв'язувати типові спеціалізовані задачі в професійній діяльності.</p> <p>РН8. Знаходити оптимальні, обґрунтовані, творчі рішення для розв'язування професійних задач.</p> <p>РН9. Пропонувати ефективні методи мотивування персоналу підприємства (підрозділу) для підвищення продуктивності праці.</p> <p>РН10. Демонструвати навички самостійної роботи,</p>

	<p>критики та самокритики, відкритості до нових знань.</p> <p>PH11. Демонструвати навички пошуку, збирання, оброблення та аналізування інформації у професійній діяльності.</p> <p>PH12. Демонструвати навички командної роботи, лідерства для налагодження комунікації в професійній діяльності.</p> <p>PH13. Планувати, аналізувати, контролювати та оцінювати власну роботу та роботу інших осіб у спеціалізованому контексті.</p> <p>PH14. Визначати основні економічні показники підприємства (підрозділу) для підвищення ефективності діяльності.</p> <p>PH15. Проявляти ініціативу та підприємливість щодо розвитку підприємства (підрозділу).</p> <p>PH16. Застосовувати знання з психології, що сприяють розвитку загальної культури, для вирішення професійних задач.</p> <p>PH17. Складати організаційно-розпорядчі документи для забезпечення ефективної взаємодії у професійній діяльності.</p> <p>Результати навчання, визначені закладом фахової передвищої освіти:</p> <p>PH18. Демонструвати здатність до пошуку джерел фінансування підприємницької діяльності та вміння реалізовувати підприємницькі ідеї.</p> <p>PH 19. Вміти виявляти та досліджувати складові елементи іміджу організації, формувати і підтримувати її високу репутацію.</p> <p>PH 20. Демонструвати здатність враховувати особливості зовнішньоекономічної діяльності підприємства.</p>
8 - Ресурсне забезпечення реалізації освітньо-професійної програми	
<p>Кадрове забезпечення</p>	<p>Випусковою цикловою комісією є комісія економічних дисциплін та менеджменту. Викладачі, що забезпечують освітньо-професійну програму Менеджмент, відповідають кадровим вимогам, визначених Ліцензійними умовами провадження освітньої діяльності у сфері фахової передвищої освіти.</p> <p>З метою підвищення фахового рівня всі педагогічні працівники підвищують свою кваліфікації, а також підтримують тісний професійний зв'язок з колегами інших закладів освіти та стейкхолдерами.</p>

<p>Матеріально-технічне забезпечення</p>	<p>Матеріально-технічне забезпечення дозволяє повністю забезпечити освітній процес протягом усього циклу підготовки за освітньо-професійною програмою.</p> <p>Стан приміщень відповідає існуючим нормативним актам. Матеріально-технічну базу коледжу становить власний навчальний корпус, навчальні кабінети і лабораторії, комп'ютерні класи, мультимедійне обладнання, бібліотека, спортивна зала та інші об'єкти</p>
<p>Інформаційне та навчально-методичне забезпечення</p>	<p>Інформаційне та навчально-методичне забезпечення освітньо-професійної програми підготовки фахових молодших бакалаврів враховує вимоги, визначені Ліцензійними умовами провадження освітньої діяльності.</p> <p>Освітньо-професійна програма забезпечена навчально-методичними комплексами з усіх освітніх компонентів. Джерелом інформаційного забезпечення викладачів та здобувачів освіти є бібліотека та читальна зала (на 15 посадкових місць), загальною площею 57,5 м². В закладі освіти є доступ до мережі Internet, у тому числі бездротовий доступ. Коледж має офіційний вебсайт http://dcmaup.com.ua/, на якому розміщена інформація про структуру коледжу, ліцензії, сертифікати про акредитацію, освітньо-професійні програми, кадрове забезпечення, матеріально-технічну базу, положення щодо організації освітньої діяльності, вступну кампанію, контактну інформацію, заходи, події та іншу інформація.</p>
<p>9 - Академічна мобільність</p>	
<p>Національна кредитна мобільність</p>	<p>Право на академічну мобільність реалізується здобувачами фахової передвищої освіти відповідно до «Положення про академічну мобільність» у ПВНЗ «Деснянський-економіко-правовий коледж при МАУП»</p>
<p>Навчання іноземних здобувачів вищої освіти</p>	<p>Навчання іноземних здобувачів фахової передвищої освіти не проводиться .</p>

2. ПЕРЕЛІК ОСВІТНІХ КОМПОНЕНТІВ ОСВІТНЬО-ПРОФЕСІЙНОЇ ПРОГРАМИ І ЛОГІЧНА ПОСЛІДОВНІСТЬ ЇХ ВИКОНАННЯ

2.1. Перелік освітніх компонентів ОПП

Код о/к	Освітні компоненти ОПП (навчальні дисципліни, курсові роботи, практики, кваліфікаційний іспит)	Кількість кредитів ЄКТС	Форма підсумкового контролю
1	2	3	4
1. ОБОВ'ЯЗКОВІ ОСВІТНІ КОМПОНЕНТИ ОПП			
1.1. Обов'язкові освітні компоненти, які формують загальні компетентності			
ОК 1.	Історія України	3,0	екзамен
ОК 2.	Історія української державності та культури	3,0	залік
ОК 3.	Українська мова (за професійним спрямуванням)	4,0	екзамен
ОК 4.	Безпека життєдіяльності, охорона праці та цивільний захист	3,0	залік
ОК 5.	Іноземна мова (за професійним спрямуванням)	6,0	екзамен
ОК 6.	Фізичне виховання	4,0	залік
ОК 7.	Вища математика	4,0	залік
ОК 8.	Економічна теорія	4,0	екзамен
ОК 9.	Етика ділового спілкування	3,0	залік
ОК 10.	Економічна інформатика	3,0	залік
ОК 11.	Основи філософії та соціології	3,0	залік
Разом:		40,0	
1.2 Обов'язкові освітні компоненти, які формують спеціальні компетентності			
ОК 12.	Вступ до спеціальності	3,0	залік
ОК 13.	Економіка підприємства	4,0	залік
ОК 14.	Економічний аналіз	3,0	залік
ОК 15.	Бухгалтерський облік	4,0	залік
ОК 16.	Фінанси, гроші і кредит	4,0	залік
ОК 17.	Господарське право	3,0	залік
ОК 18.	Трудове право	3,0	залік
ОК 19.	Маркетинг	4,0	екзамен
ОК 20.	Менеджмент	8,0	залік,екзамен, курсова робота
ОК 21.	Діловодство	4,0	залік

ОК 22.	Організація виробництва	8,0	залік,екзамен, курсова робота
ОК 23.	Основи ЗЕД	4,0	залік
ОК 24.	Основи управління бізнесом	4,0	екзамен
ОК 25.	Комунікаційний менеджмент	4,0	екзамен
ОК 26.	Інформаційні системи і технології в менеджменті	4,0	екзамен
ОК 27.	Планування та організація діяльності підприємства	3,0	екзамен
ОК 28.	Основи підприємницької діяльності	3,0	залік
ОК 29.	Менеджмент інфраструктури виробництва	3,0	залік
Разом:		73,0	
Практична підготовка			
ОК 30.	Навчальна практика з діловодства	3,0	залік
ОК 31.	Навчальна практика з комп'ютерної техніки	3,0	залік
ОК 32.	Навчальна практика з організації виробництва	3,0	залік
ОК 33.	Навчальна практика з маркетингу	3,0	залік
ОК 34.	Виробнича практика	6,0	залік
ОК 35.	Атестація здобувачів фахової передвищої освіти	1,0	кваліфікаційний іспит
Разом:		19,0	
Загальний обсяг обов'язкових компонент:		132,00	
2. ВИБІРКОВІ ОСВІТНІ КОМПОНЕНТИ ОПП за вибором здобувача фахової передвищої освіти			
ВК 1	Дисципліна 1	3,0	залік
	Дисципліна 2		
	Дисципліна 3		
	Дисципліна 4		
ВК 2	Дисципліна 1	3,0	залік
	Дисципліна 2		
	Дисципліна 3		
	Дисципліна 4		
ВК 3	Дисципліна 1	3,0	залік
	Дисципліна 2		
	Дисципліна 3		
	Дисципліна 4		

ВК 4	Дисципліна 1	3,0	залік
	Дисципліна 2		
	Дисципліна 3		
	Дисципліна 4		
ВК 5	Дисципліна 1	3,0	залік
	Дисципліна 2		
	Дисципліна 3		
	Дисципліна 4		
ВК 6	Дисципліна 1	3,0	залік
	Дисципліна 2		
	Дисципліна 3		
	Дисципліна 4		
<i>Загальний обсяг вибіркових освітніх компонентів за вибором здобувачів фахової передвищої освіти</i>		18,0	
<i>Загальний обсяг освітньо-професійної програми:</i>		150	

2.2. Структурно-логічна схема освітньо-професійної програми.

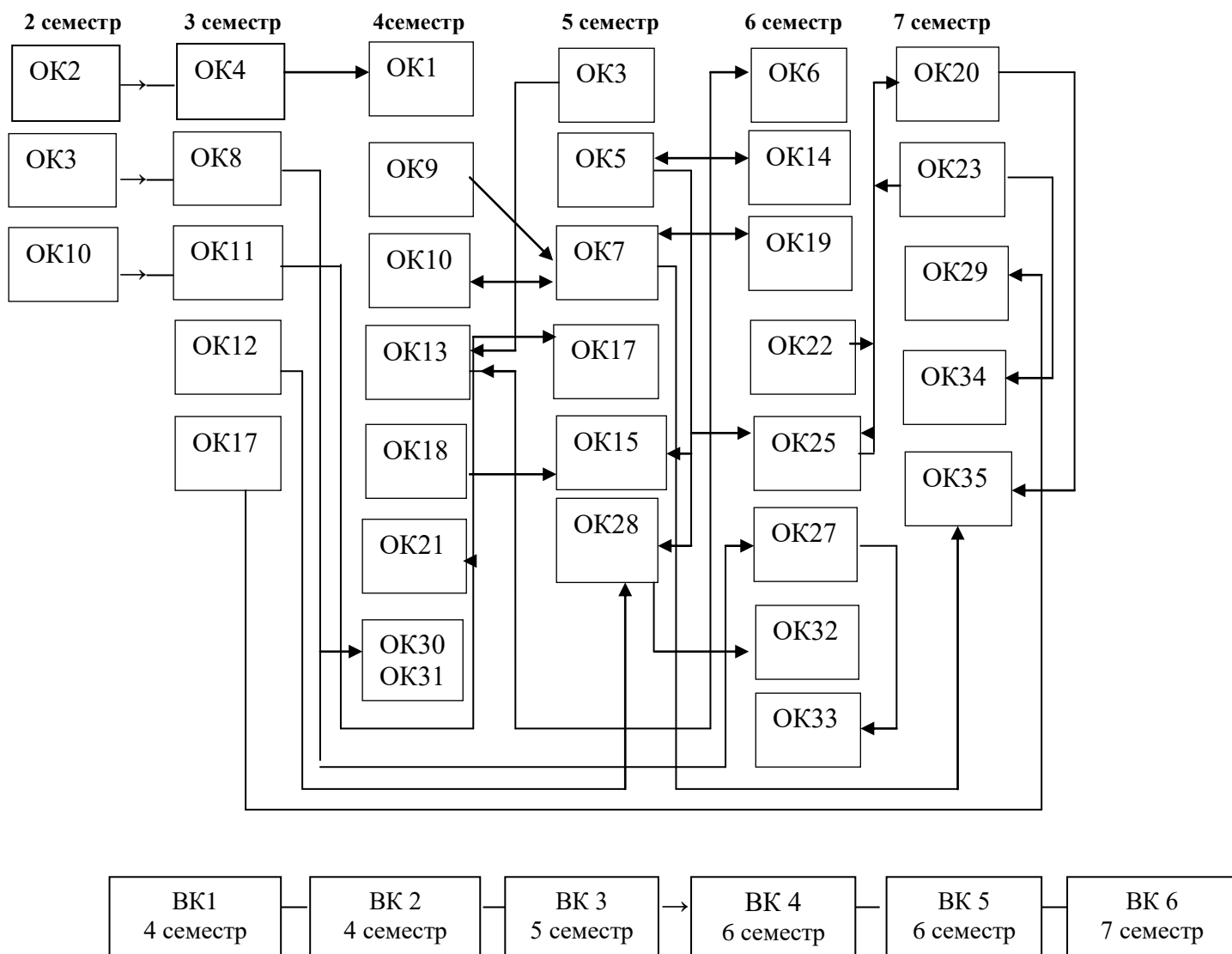

3. ФОРМИ АТЕСТАЦІЇ ЗДОБУВАЧІВ ФАХОВОЇ ПЕРЕДВИЩОЇ ОСВІТИ

Формою підсумкової атестації студентів встановлюється комплексний кваліфікаційний екзамен за фахом та завершується видачею документу встановленого зразка про присудження освітньо-професійного ступеня фахового молодшого бакалавра із присвоєнням кваліфікації «Фаховий молодший бакалавр з менеджменту». На комплексний кваліфікаційний екзамен з фаху виносяться питання з дисциплін: «Організація виробництва», «Менеджмент», «Економіка підприємств», «Маркетинг», «Комунікаційний менеджмент» .

На підставі рішення екзаменаційної комісії особі, яка продемонструвала відповідність результатів навчання вимогам ОПП, присуджується освітньо-професійний ступінь фахового молодшого бакалавра та присвоює кваліфікацію фаховий молодший бакалавр з менеджменту. Особі, яка успішно виконала відповідну ОПП, видають диплом фахового молодшого бакалавра. Атестація здійснюється відкрито і публічно.

4. СИСТЕМА ВНУТРІШНЬОГО ЗАБЕЗПЕЧЕННЯ ЯКОСТІ ФАХОВОЇ ПЕРЕДВИЩОЇ ОСВІТИ

Відповідно до Законів України «Про вищу освіту», «Про освіту» та «Про фахову передвищу освіту», Положення про організацію освітнього процесу, Положення про внутрішню систему забезпечення якості освіти у коледжі функціонує система забезпечення якості освітньої діяльності та якості освіти.

У Приватному вищому навчальному закладі «Деснянський економіко-правовий коледж при Міжрегіональній академії управління персоналом» затвердженого Педагогічною радою (протокол №1 від «29» серпня 2025 р.), і відповідає вимогам Закону України «Про вищу освіту» (Розділ V. Забезпечення якості вищої освіти, ст.16) та Закону України «Про фахову передвищу освіту» (Розділ IV. Забезпечення якості фахової передвищої освіти, ст.17) й передбачає здійснення таких процедур і заходів: визначення та оприлюднення політики, принципів та процедур забезпечення якості фахової передвищої освіти, що інтегровані до загальної системи управління коледжем, узгоджені з його стратегією і передбачають залучення внутрішніх та зовнішніх заінтересованих сторін; визначення і послідовне дотримання процедур розроблення освітньо-професійних програм, які забезпечують відповідність їх змісту стандартам фахової передвищої освіти (професійним стандартам за наявності), декларованим цілям, урахування позицій заінтересованих сторін, чітке визначення кваліфікацій, що присуджуються та/або присвоюються, які мають бути узгоджені з Національною рамкою кваліфікацій;

- 1) здійснення за участю здобувачів освіти моніторингу та періодичного перегляду освітньо-професійних програм з метою гарантування досягнення встановлених для них цілей та їх відповідності потребам здобувачів фахової передвищої освіти і суспільства, включаючи опитування здобувачів фахової передвищої освіти;

- 2) забезпечення дотримання вимог правової визначеності, оприлюднення та послідовного дотримання нормативних документів коледжу, що регулюють усі стадії підготовки здобувачів фахової передвищої освіти (прийом на навчання, організація освітнього процесу, визнання результатів навчання, переведення, відрахування, атестація тощо);
- 3) забезпечення релевантності, надійності, прозорості та об'єктивності оцінювання, що здійснюється у рамках освітнього процесу;
- 4) визначення та послідовне дотримання вимог щодо компетентності педагогічних (науково-педагогічних) працівників, застосування чесних і прозорих правил прийняття на роботу та безперервного професійного розвитку персоналу;
- 5) забезпечення необхідного фінансування освітньої та викладацької діяльності, а також адекватних та доступних освітніх ресурсів і підтримки здобувачів фахової передвищої освіти за кожною освітньо-професійною програмою;
- 6) забезпечення збирання, аналізу і використання відповідної інформації для ефективного управління освітньо-професійними програмами та іншою діяльністю закладу;
- 7) забезпечення публічної, зрозумілої, точної, об'єктивної, своєчасної та легкодоступної інформації про діяльність коледжу та всі освітньо-професійні програми, умови і процедури присвоєння ступеня фахової передвищої освіти та кваліфікацій;
- 8) забезпечення дотримання академічної доброчесності працівниками коледжу та здобувачами фахової передвищої освіти, у тому числі створення і забезпечення функціонування ефективної системи запобігання та виявлення академічного плагіату та інших порушень академічної доброчесності, притягнення порушників до академічної відповідальності;
- 9) періодичне проходження процедури зовнішнього забезпечення якості фахової передвищої освіти;

- 10) залучення здобувачів фахової передвищої освіти та роботодавців як повноправних партнерів до процедур і заходів забезпечення якості освіти;
- 11) забезпечення дотримання студентоорієнтованого навчання в освітньому процесі;
- 12) здійснення інших процедур і заходів, визначених законодавством, установчими документами коледжу або відповідно до них.

Система забезпечення закладом освіти якості освітньої діяльності та якості фахової передвищої освіти (система внутрішнього забезпечення якості) за поданням закладу освіти оцінюється Державною службою якості освіти України

5.Вимоги професійних стандартів (відсутній)

6. МАТРИЦЯ ВІДПОВІДНОСТІ ВИЗНАЧЕНИХ СТАНДАРТОМ КОМПЕТЕНТНОСТЕЙ НРК

Класифікація компетентностей за НРК	Знання	Уміння / Навички	Комунікація	Відповідальність і автономія
	<p>Зн1 Всебічні спеціалізовані емпіричні та теоретичні знання у сфері навчання та/або професійної діяльності, усвідомлення меж цих знань</p>	<p>Ум1. Широкий спектр когнітивних та практичних умінь/навичок, необхідних для розв'язання складних задач у спеціалізованих сферах професійної діяльності та/або навчання</p> <p>Ум2 Знаходження творчих рішень або відповідей на чітко визначені конкретні та абстрактні проблеми на основі ідентифікації та застосування даних</p> <p>Ум3 Планування, аналіз, контроль та оцінювання власної роботи та роботи інших осіб у спеціалізованому контексті</p>	<p>К1. Взаємодія з колегами, керівниками та клієнтами у питаннях, що стосуються розуміння, навичок та діяльності у професійній сфері та/або у сфері навчання</p> <p>К2. Донесення до широкого кола осіб (колеги, керівники, клієнти) власного розуміння, знань, суджень, досвіду, зокрема у сфері професійної діяльності</p>	<p>ВА1. Організація та нагляд (управління) в контекстах професійної діяльності або навчання в умовах непередбачуваних змін</p> <p>ВА2. Покращення результатів власної діяльності і роботи інших</p> <p>ВА3. Здатність продовжувати навчання з деяким ступенем автономії</p>

Загальні компетентності				
ЗК 1	ЗН1		К1	
ЗК 2	ЗН1		К1	
ЗК 3	ЗН1	УМ1, УМ2, УМ3	К1, К2	БА1, БА3
ЗК 4	ЗН1	УМ1	К1, К2	БА3
ЗК 5	ЗН1	УМ1, УМ2, УМ3	К1, К2	БА1, БА2
ЗК 6	ЗН1	УМ1, УМ2	К1, К2	БА1, БА2
ЗК 7	ЗН1	УМ1, УМ2, УМ3	К1, К2	БА1, БА3
ЗК 8	ЗН1	УМ 2	К2	БА1, БА2
Фахові (спеціальні) компетентності				
СК 1	ЗН1	УМ1	К1	БА1
СК 2	ЗН1		К1	
СК 3	ЗН1	УМ1, УМ2, УМ3	К1, К2	БА1, БА2
СК 4	ЗН1	УМ1, УМ2, УМ3	К1, К2	БА1, БА2
СК 5		УМ1	К1, К2	БА1, БА2
СК 6	ЗН1	УМ3	К1, К2	БА1, БА2
СК 7	ЗН1	УМ3	К1	БА1, БА3
СК 8	ЗН1	УМ1, УМ3	К1, К2	БА1, БА2
СК 9	ЗН1	УМ1, УМ2, УМ3		БА2
СК 10	ЗН1	УМ1, УМ2	К1, К2	БА1
СК11	ЗН1	УМ1, УМ3	К1, К2	БА1, БА2

7. МАТРИЦЯ ВІДПОВІДНОСТІ КОМПЕТЕНТНОСТЕЙ ВИПУСКНИКА КОМПОНЕНТАМ ОСВІТНЬО-ПРОФЕСІЙНОЇ ПРОГРАМИ

Компоненти ОПП	Інтегральна компетентність	Загальні компетентності								Спеціальні компетентності															
		ЗК 1	ЗК 2	ЗК 3	ЗК 4	ЗК 5	ЗК 6	ЗК 7	ЗК 8	СК 1	СК 2	СК 3	СК 4	СК 5	СК 6	СК 7	СК 8	СК 9	СК 10	СК 11	СК 12	СК 13	СК 14	СК 15	
ОК 1	+	+				+		+		+	+					+									
ОК 2	+	+	+	+		+					+			+			+								
ОК 3	+		+			+	+	+			+						+							+	
ОК 4	+			+		+	+	+						+			+					+			
ОК 5		+				+	+	+				+			+	+		+			+	+	+		
ОК 6		+	+			+	+	+							+										+
ОК 7	+		+			+	+	+	+	+	+							+					+	+	
ОК 8	+			+		+	+	+							+			+				+			
ОК 9	+					+	+	+	+						+										
ОК10	+		+					+															+		
ОК11	+			+	+	+		+					+	+	+			+					+		
ОК12			+			+	+		+														+		

OK13	+	+				+		+	+						+			+				+		+
OK14	+					+	+	+	+					+	+		+							
OK15	+					+	+	+	+		+	+	+	+	+		+				+	+		+
OK16	+	+		+		+	+	+		+		+	+		+	+	+			+	+			+
OK17	+	+		+		+	+	+		+	+			+	+	+				+	+			
OK18	+	+		+		+	+	+		+	+			+	+	+				+	+			
OK19		+	+			+	+	+			+	+	+	+	+		+							
OK20	+					+	+	+				+		+			+							
OK21	+			+		+	+	+				+	+	+	+	+	+							+
OK22			+	+		+	+	+	+		+	+			+		+	+		+	+			+
OK23		+					+	+	+								+							
OK24	+					+	+	+	+					+	+	+	+	+			+			
OK25	+	+		+		+	+	+		+		+	+		+	+	+			+	+			+
OK26	+	+	+	+		+	+	+		+	+			+	+				+					
OK27	+	+					+	+	+								+							
OK28	+	+					+	+	+							+		+			+			+

OK29	+			+		+	+	+	+		+				+	+		+		+		+			
OK30	+	+	+	+	+	+	+	+	+	+	+	+	+	+	+	+	+	+	+	+	+	+	+	+	+
OK31	+					+	+	+				+		+			+								
OK32		+				+	+	+				+			+	+		+		+	+	+			
OK33	+					+	+	+	+					+	+		+								
OK34	+					+	+	+	+		+	+	+	+	+		+					+	+		+

8. МАТРИЦЯ ВІДПОВІДНОСТІ РЕЗУЛЬТАТІВ НАВЧАННЯ (РН) ОСВІТНІМ КОМПОНЕНТАМ ОСВІТНЬО-ПРОФЕСІЙНОЇ ПРОГРАМИ

Компо- ненти ОПП	Результати навчання																			
	РН 01	РН 02	РН 03	РН 04	РН 05	РН 06	РН 07	РН 08	РН 09	РН 10	РН 11	РН 12	РН 13	РН 14	РН 15	РН 16	РН 17	РН 18	РН 19	РН 20
ОК 1	+			+			+				+									
ОК 2	+		+							+	+							+	+	
ОК 3				+		+		+		+	+							+		
ОК 4			+			+		+		+	+	+						+		
ОК 5						+	+	+		+	+			+				+		
ОК 6	+									+	+									
ОК 7							+		+	+	+	+	+	+	+			+	+	+
ОК 8			+			+	+	+		+	+	+	+			+	+	+	+	+
ОК 9																				
ОК 10																				
ОК 11			+			+	+	+		+	+	+	+			+	+	+	+	+
ОК 12																+			+	+
ОК 13							+	+	+	+	+			+						
ОК 14						+	+	+		+	+		+	+	+		+	+	+	+
ОК 15					+	+	+	+	+	+	+	+	+		+		+	+	+	+
ОК 16								+	+	+	+	+	+	+	+	+	+		+	+
ОК 17																			+	+
ОК 18	+		+	+		+	+		+	+	+	+	+				+	+		
ОК 19	+	+		+		+	+	+		+	+								+	+
ОК 20										+	+	+	+						+	+
ОК 21					+	+	+			+	+	+	+					+	+	+
ОК 22							+			+	+		+	+				+	+	+
ОК 23							+			+	+			+				+		
ОК 24							+	+	+	+	+		+	+				+	+	+

9. МАТРИЦЯ ВІДПОВІДНОСТІ РЕЗУЛЬТАТІВ НАВЧАННЯ ТА КОМПЕТЕНТНОСТЕЙ

Компоненти ОПШ	Загальні компетентності								Спеціальні компетентності															
	ЗК 1	ЗК 2	ЗК 3	ЗК 4	ЗК 5	ЗК 6	ЗК 7	ЗК 8	СК 1	СК 2	СК 3	СК 4	СК 5	СК 6	СК 7	СК 8	СК 9	СК 10	СК 11	СК 12	СК 13	СК 14	СК 15	
PH 01	+	+							+															
PH 02		+								+														+
PH 03			+	+								+	+			+		+	+	+				
PH 04	+								+					+							+			
PH 05			+	+	+	+					+	+		+	+						+	+		
PH 06			+	+		+	+					+					+		+	+	+	+		
PH 07					+						+						+			+	+			
PH 08			+		+		+	+			+	+		+			+			+	+			
PH 09								+			+	+						+			+			
PH 10			+	+	+	+	+	+						+	+			+			+			
PH 11						+	+					+			+					+				
PH 12			+	+	+	+		+				+	+			+		+						
PH 13						+	+				+			+	+		+					+		
PH 14							+							+			+							
PH 15								+					+			+						+		
PH 16					+								+			+		+						
PH 17			+	+		+						+							+	+				
PH 18	+	+			+		+		+		+			+	+		+	+			+	+		
PH 19			+	+			+	+			+	+		+	+		+	+	+	+				+
PH 20	+	+			+	+		+	+		+	+		+	+		+	+			+	+		+

**10.Перелік вибіркових дисциплін
за вибором здобувача освіти за ОПП «Менеджмент»
спеціальності D 3 «Менеджмент»
для ОПС «фаховий молодший бакалавр»**

№ з/п	Дисципліна	Кількість годин/ кредитів	Семестр вивчення	Примітка
ВК 1	1. Розміщення продуктивних сил і регіональна економіка	90/3	IV	Обрати 1 дисципліну
	2. Управління регіональним економічним і соціальним розвитком			
	3. Податкова система			
	4. Податковий облік і звітність			
ВК 2	1. Мікроекономіка	90/3	IV	Обрати 1 дисципліну
	2. Мікроекономічні дослідження			
	3. Макроекономіка			
	4. Національна економіка			
ВК 3	1. Технологія галузі	90/3	V	Обрати 1 дисципліну
	2. Логістика			
	3. Інвестування			
	4. Фінанси підприємства			
ВК4	1.Трудові ресурси підприємства	90/3	VI	Обрати 1 дисципліну
	2.Лідерство та управління командою			
	3.Фінанси суб'єктів господарювання			
	4.Фінансова грамотність			
ВК 5	1. Самоменеджмент	90/3	VI	Обрати 1 дисципліну
	2. Міжнародні економічні відносини			
	3. Економіка праці та СТВ			
	4. Основи цифрового менеджменту в бізнесі			
ВК6	1. Прийняття управлінських рішень	90/3	VII	Обрати 1 дисципліну
	2. Бізнес-комунікації			
	3. Соціальний менеджмент			
	4. Мотиваційний менеджмент			

