

**ПРИВАТНИЙ ВИЩИЙ НАВЧАЛЬНИЙ ЗАКЛАД
«ДЕСНЯНСЬКИЙ ЕКОНОМІКО-ПРАВОВИЙ КОЛЕДЖ
при МІЖРЕГІОНАЛЬНІЙ АКАДЕМІЇ УПРАВЛІННЯ ПЕРСОНАЛОМ»**

ОСВІТНЬО-ПРОФЕСІЙНА ПРОГРАМА

**«ФІНАНСИ, БАНКІВСЬКА СПРАВА, СТРАХУВАННЯ ТА
ФОНДОВИЙ РИНОК»**

фахової передвищої освіти

**ГАЛУЗЬ ЗНАНЬ
СПЕЦІАЛЬНІСТЬ**

D Бізнес, адміністрування та право
D 2 Фінанси, банківська справа,

ОСВІТНЯ КВАЛІФІКАЦІЯ

страхування та фондовий ринок
фаховий молодший бакалавр з фінансів,
банківської справи, страхування та
фондового ринку

ЗАТВЕРДЖЕНО

Педагогічною радою коледжу

Протокол № 1 від «29» серпня 2025 р.

Освітньо-професійна програма вводиться в дію з 1 вересня 2025 року

Директор коледжу / Е.О. Васильконова/
(наказ № 40 від 29.08. 2025 р.)



Київ 2025 р.

ЛИСТ ПОГОДЖЕННЯ
освітньо-професійної програми

Освітньо-професійна програма (ОПП) «Фінанси, банківська справа, страхування та фондовий ринок» для підготовки здобувачів освітньо-професійного ступеня «фаховий молодший бакалавр» за спеціальністю :

D2 Фінанси, банківська справа, страхування та фондовий ринок галузь знань

D Бізнес, адміністрування та право розглянута і схвалена:

Цикловою комісією з економічних
дисциплін та менеджменту

протокол № 1

«28» серпня 2025 р.

Голова циклової комісії

 Еліна ВАСИЛЬКОНОВА

ПЕРЕДМОВА

Освітньо-професійна програма (ОПП) «Фінанси, банківська справа, страхування та фондовий ринок» для підготовки здобувачів освітньо-професійного ступеня «фаховий молодший бакалавр» за спеціальністю D 2 Фінанси, банківська справа, страхування та фондовий ринок містить обсяг кредитів ЄКТС, необхідний для здобуття відповідного ступеня; перелік компетентностей випускника; нормативний зміст підготовки здобувачів освітньо-професійного ступеня «фаховий молодший бакалавр», сформульований у термінах результатів навчання; форми атестації здобувачів освітньо-професійного ступеня «фаховий молодший бакалавр»; вимоги до наявності системи внутрішнього забезпечення якості освіти.

Розроблено робочою групою у складі:

1. Олена КОСТЮНІК , голова робочої групи, провідний викладач економічних дисциплін, кандидат економічних наук , доцент.
2. Людмила ПІДДУБНА, член робочої групи, провідний викладач економічних дисциплін, провідний викладач спеціальних дисциплін, спеціаліст вищої категорії.
3. Світлана НОВОСИЛЬСЬКА, член робочої групи, викладач економічних дисциплін, спеціаліст вищої категорії, перший заступник директора.
4. Валерія ЮРЧЕНКО , здобувачка фахової передвищої освіти II року навчання ОПП «Фінанси, банківська справа та страхування».

Рецензії – відгуки зовнішніх стейкхолдерів :

1. Рецензія директора Товариства з обмеженою відповідальністю «РОУДМАКС» Валерія ЛАВРЕНОВИЧА
2. Рецензія директора Товариства з обмеженою відповідальністю «ТЕХНОЛОГІЧНА ПАЛИВНА КОМПАНІЯ» Олексія РУДЕНКО

Освітньо-професійна програма «Фінанси, банківська справа, страхування та фондовий ринок» підготовки фахівців освітньо-професійного ступеня «фаховий молодший бакалавр» за спеціальністю D 2 Фінанси, банківська справа, страхування та фондовий ринок розроблена відповідно до: Законів України «Про освіту» від 05.09.2017р. № 2145-VIII, «Про фахову передвищу освіту» від 06.06.2019р. № 2745-VIII, «Про вищу освіту» від 01.07.2014р. № 1556 ІV; Постанов Кабінету Міністрів України від 23.11.2011р. № 1341 «Про затвердження Національної рамки кваліфікацій» (зі змінами від 26.06.2020р. № 519), від 30.08.2024р. № 1021 «Про внесення змін до переліку галузей знань і спеціальностей, за якими здійснюється підготовка здобувачів вищої та фахової передвищої освіти», Про затвердження ліцензійних умов освітньої діяльності закладів освіти» від 30.12.2015р. (зі змінами від 10.05.2018р. № 347, зі змінами від 24.03.2021р. №365.); Національного класифікатора України «Класифікація видів економічної діяльності ДК 009:2010»; Національного класифікатора України «Класифікатор професій ДК 003:2010»; Положення про акредитацію освітньо-професійних програм фахової передвищої освіти, затвердженого наказом Міністерства освіти і науки України від 01.07.2021р. № 749; Методичних рекомендацій ДСЯО України «Розроблення освітньо-професійної програми та навчального плану підготовки здобувачів фахової передвищої освіти» (червень 2022р.); Стандарту фахової передвищої освіти зі спеціальності 072 Фінанси, банківська справа та страхування затвердженого МОН України від 22.06.2021р. № 700 (у редакції наказу МОН України від 02.04.2024 р. № 434).

1. Опис освітньо-професійної програми «Фінанси, банківська справа, страхування та фондовий ринок» зі спеціальності D 2 Фінанси, банківська справа, страхування та фондовий ринок галузі знань D Бізнес, адміністрування та право

1. Загальна характеристика	
Повна назва закладу фахової передвищої освіти	Приватний вищий навчальний заклад «Деснянський економіко-правовий коледж при Міжрегіональній академії управління персоналом» Циклова комісія з економічних дисциплін та менеджменту
Освітньо- професійний ступінь	Фаховий молодший бакалавр
Галузь знань	D Бізнес, адміністрування та право
Спеціальність	D 2 Фінанси, банківська справа, страхування та фондовий ринок
Форми здобуття освіти	Очна
Освітня кваліфікація	Фаховий молодший бакалавр з фінансів, банківської справи, страхування та фондового ринку
Професійна кваліфікація	Професійний стандарт відсутній
Кваліфікація в дипломі	Освітньо-професійний ступінь - Фаховий молодший бакалавр Спеціальність - Фінанси, банківська справа, страхування та фондовий ринок Освітньо-професійна програма- Фінанси, банківська справа, страхування .
Рівень кваліфікації згідно з Національною рамкою кваліфікацій	НРК України – 5 рівень, ЄРК – 5 рівень, РК ЄПВО – короткий цикл

Обсяг кредитів ЄКТС, необхідний для здобуття ступеня фахового молодшого бакалавра	120 кредитів ЄКТС Термін навчання: -1 рік 10 місяців на основі ПЗСО (профільної середньої освіти); -2 роки 10 місяців на основі БЗСО(базової середньої освіти);
Термін дії освітньо-професійної програми	Рік вступу 2025 та наступні до нової редакції ОПП.
Вимоги до осіб, які можуть розпочати навчання за програмою	-Базова середня освіта (з одночасним виконанням освітньої програми профільної середньої освіти, тривалість здобуття якої становить два роки); -Повна загальна середня освіта (профільна середня освіта);
Вказати наявність акредитації	Сертифікат Державної служби якості освіти України про акредитацію освітньо-професійної програми у сфері фахової передвищої освіти. Серія ПО№002965, виданий 07.07.2022 р. Строк дії сертифіката до 01.07.2026 р.
Мова(и) викладання	Українська мова
Інтернет-адреса постійного розміщення опису освітньої програми	http://dcmaup.com.ua/

2. Мета освітньо-професійної програми

Надати здобувачам фахової передвищої освіти знання щодо побудови фінансової системи та її ролі для розвитку економіки держави, умов забезпечення ефективності фінансових відносин, особливостей функціонування фінансового ринку, діяльності фінансових інститутів, методів формування і використання фінансових ресурсів на макро- та мікрорівнях, формування вмінь та практичних навичок застосування сучасних інструментів фінансового управління у сферах оподаткування, банківської, страхової, фінансово-інвестиційної діяльності підприємств, фондового ринку та інших суб'єктів господарювання, регулювання фінансових ризиків, оптимізації міжбюджетних відносин та підготовки здобувачів освіти для подальшого працевлаштування за обраною спеціальністю.

3. Характеристика освітньо-професійної програми

<p>Предметна область</p>	<p>Об'єкт вивчення та/або діяльності: устрій, принципи, механізми функціонування та розвитку фінансових систем.</p> <p>Цілі навчання: підготовка фахівців, здатних розв'язувати типові спеціалізовані задачі та практичні проблеми в сфері фінансів, банківської справи та страхування або у процесі навчання.</p> <p>Теоретичний зміст предметної області: поняття, категорії, теорії і концепції фінансової науки, які визначають тенденції і закономірності функціонування й розвитку фінансів, банківської справи та страхування.</p> <p>Методи, методики та технології фінансової науки і практики на теоретичному і емпіричному рівнях.</p> <p>Інструменти та обладнання- сучасні інформаційно-аналітичні системи та стандартні, спеціальні й галузеві програмні продукти.</p>
<p>Орієнтація освітньо-професійної програми</p>	<p>Освітньо-професійна програма має прикладну орієнтацію і спрямована на підготовку фахівців, готових працювати у фінансових установах, маючи навички роботи з сучасними фінансовими інструментами, технологіями та інформаційно - аналітичними системами, необхідними для діяльності у банківській сфері.</p>
<p>Основний фокус освітньо-професійної програми:</p>	<p>Спеціальна освіта и професійна підготовка в галузі знань D Бізнес, адміністрування та право за спеціальністю D2 Фінанси, банківська справа, страхування та фондовий ринок.</p> <p>Ключові слова: фінанси, банківська справа, страхування.</p>
<p>Особливості програми</p>	<p>Освітньо-професійна програма розвиває перспективні напрями підготовки фахівців з фінансів, банківської справи, страхування та фондового ринку, що включає:</p> <ul style="list-style-type: none"> - опанування сучасних методик і технологій визначення устрою, принципів, механізмів функціонування та тенденцій і закономірностей розвитку фінансових систем, - використанням сучасних інформаційно-аналітичних систем та стандартних,

	<p>спеціальних и галузевих програмних продуктів для аналізу даних і прийняття рішень, - практико-орієнтоване навчання, що передбачає навчальні та виробничі практики в банках і фінансових установах.</p>
<p>4. Придатність випускників до працевлаштування та подальшого навчання</p>	
<p>Придатність до працевлаштування</p>	<p>Працевлаштування на підприємствах будь-якої організаційно-правової форми господарювання та форми власності. Фаховий молодший бакалавр підготовлений до виконання робіт в галузі фінансів, банківської справи, страхової діяльності, фондового ринку за Національним класифікатором України «Класифікація видів економічної діяльності ДК 009:2010», затвердженим і введеним в дію наказом Держспоживстандарту України від 11.10.2010 №457 (зі змінами).</p> <p>Секція К Фінансова та страхова діяльність</p> <p><i>Розділ 64</i> Надання фінансових послуг, крім страхування та пенсійного забезпечення</p> <p><i>Група 64.1</i> Грошове посередництво</p> <p><i>Клас 64.11</i> Діяльність центрального банку</p> <p><i>Клас 64.19</i> Інші види грошового посередництва</p> <p><i>Група 64.2</i> Діяльність холдингових компаній</p> <p><i>Клас 64.20</i> Діяльність холдингових компаній</p> <p><i>Група 64.3</i> Трасти, фонди та подібні фінансові суб'єкти</p> <p><i>Клас 64.30</i> Трасти, фонди та подібні фінансові суб'єкти</p> <p><i>Група 64.9</i> Надання інших фінансових послуг, крім страхування та пенсійного забезпечення</p> <p><i>Клас 64.91</i> Фінансовий лізинг</p> <p><i>Клас 64.92</i> Інші види кредитування</p> <p><i>Клас 64.99</i> Надання інших фінансових послуг (крім страхування та пенсійного забезпечення)</p>

Розділ 65 Страхування, перестраховання та недержавне пенсійне забезпечення, крім обов'язкового соціального страхування

Група 65.1 Страхування

Клас 65.11 Страхування життя

Клас 65.12 Інші види страхування, крім страхування життя

Група 65.2 Перестраховання

Клас 65.20 Перестраховання

Група 65.3 Недержавне пенсійне забезпечення

Клас 65.30 Недержавне пенсійне забезпечення

Розділ 66 Допоміжна діяльність у сферах фінансових послуг і страхування

Група 66.1 Допоміжна діяльність у сфері фінансових послуг, крім страхування та пенсійного забезпечення

Клас 66.11 Управління фінансовими ринками

Клас 66.12 Посередництво за договорами по цінних паперах або товарах

Клас 66.19 Інша допоміжна діяльність у сфері фінансових послуг, крім страхування та пенсійного забезпечення

Група 66.2 Допоміжна діяльність у сфері страхування та пенсійного забезпечення

Клас 66.21 Оцінювання ризиків та завданої шкоди

Клас 66.22 Діяльність страхових агентів і брокерів

Клас 66.29 Інша допоміжна діяльність у сфері страхування та пенсійного забезпечення

Група 66.3 Управління фондами

Клас 66.30 Управління фондами

Секція L Операції з нерухомим майном

Розділ 68 Операції з нерухомим майном

Група 68.1 Купівля та продаж власного нерухомого майна

Клас 68.10 Купівля та продаж власного нерухомого майна

Група 68.2 Надання в оренду й експлуатацію власного чи орендованого нерухомого майна

Клас 68.20 Надання в оренду й експлуатацію власного чи орендованого нерухомого майна

Група 68.3 Операції з нерухомим майном за винагороду або на основі контракту

Клас 68.31 Агентства нерухомості

Клас 68.32 Управління нерухомим майном за винагороду або на основі контракту

Фаховий молодший бакалавр здатен виконувати зазначені професійні

роботи за Національним класифікатором України «Класифікатор професій

ДК 003:2010», затвердженим наказом Держспоживстандарту України від

28.07.2010 № 327 (зі змінами):

341 Фахівці в галузі фінансів та торгівлі

3411 Дилери (біржові торговці за свій рахунок) та брокери (посередники) із заставних та фінансових операцій

3412 Агент страховий

3419 Інші фахівці в галузі фінансів і торгівлі

3419 Інспектор з організації інкасації та перевезення цінностей

	<p>3419 Інспектор кредитний</p> <p>3419 Інспектор обмінного пункту</p> <p>3439 Інші технічні фахівці в галузі управління</p> <p>3439 Інспектор-ревізор</p> <p>3439 Ревізор</p> <p>3439 Інспектор з інвентаризації</p> <p>3442 Інспектори податкової служби</p> <p>3442 Інспектор з контролю за цінами</p> <p>3442 Ревізор-інспектор податковий</p>
Академічні права випускників	<p>Продовження навчання для здобуття вищої освіти:</p> <ul style="list-style-type: none"> - початковий рівень (короткий цикл) вищої освіти; - перший (бакалаврський) рівень вищої освіти. <p>Набуття додаткових кваліфікацій у системі освіти дорослих, у тому числі післядипломної освіти.</p>
5. Викладання та оцінювання	
Викладання та навчання	<p>Поєднання лекцій і практичних занять та самостійної роботи студента з навчальною та науково-технічною літературою; виконання курсової роботи, практичних та розрахунково-аналітичних та проєктно-тренінгових робіт.</p> <p>Викладання проводиться у вигляді: лекцій, мультимедійних лекцій, інтерактивних лекцій, семінарів, практичних занять, лабораторних робіт, консультацій викладачів.</p> <p>Освітній процес здійснюється як студенто-орієнтоване навчання, з елементами самонавчання, проблемно-орієнтоване навчання із залученням висококваліфікованих фахівців з даної галузі.</p>
Оцінювання	<p>Види контролю: поточний, тематичний, періодичний, підсумковий, самоконтроль.</p>

	<p>Захист звітів з навчальних та виробничих практик. Екзамени та заліки проводяться відповідно до вимог "Положення про контроль знань.</p> <p>Оцінювання навчальних досягнень здобувачів освіти здійснюється за 100 бальною шкалою ЄКТС (ECTS).</p> <p>Рейтинг студентів із засвоєння навчальної дисципліни здійснюється згідно Положення про оцінювання знань студентів ПВНЗ "Деснянський економіко-правовий коледж при МАУП"</p>
6. Перелік компетентностей випускника	
Інтегральна компетентність (ІК)	<p>Здатність вирішувати типові спеціалізовані задачі та практичні проблеми у галузі фінансів, банківської справи, страхування та фондовий ринок або у процесі навчання, що вимагає застосування положень і методів фінансової науки, та може характеризуватися певною невизначеністю умов; нести відповідальність за результати своєї діяльності; здійснювати контроль інших осіб у визначених ситуаціях.</p>
Загальні компетентності (ЗК)	<p>ЗК1. Здатність реалізувати свої права і обов'язки як члена суспільства, усвідомлювати цінності громадянського (вільного демократичного) суспільства та необхідність його сталого розвитку, верховенства права, прав і свобод людини і громадянина в Україні.</p> <p>ЗК2. Здатність зберігати та примножувати моральні, культурні, наукові цінності і досягнення суспільства на основі розуміння історії та закономірностей розвитку предметної області, її місця у загальній системі знань про природу і суспільство та у розвитку суспільства, техніки і технологій, використовувати різні види та форми рухової активності для активного відпочинку та ведення здорового способу життя.</p> <p>ЗК3. Здатність спілкуватися державною мовою як усно, так і письмово.</p> <p>ЗК4. Здатність спілкуватися іноземною мовою.</p>

	<p>ЗК 5. Знання і розуміння предметної області та розуміння професійної діяльності.</p> <p>ЗК 6. Здатність застосовувати знання у практичних ситуаціях.</p> <p>ЗК 7. Здатність використовувати інформаційні та комунікаційні технології.</p> <p>ЗК 8. Здатність до пошуку, оброблення та аналізу інформації з різних джерел.</p>
<p>Спеціальні компетентності (СК)</p>	<p>СК 1. Здатність використовувати теоретичний і методичний інструментарій фінансової, економічної, математичної, статистичної, правової та інших наук для розв'язання складних завдань у сфері фінансів, банківської справи та страхування.</p> <p>СК 2. Здатність здійснювати професійну діяльність, згідно з вимогами законодавства.</p> <p>СК 3. Розуміння особливостей функціонування сучасної національної і світової фінансових систем та їх структури.</p> <p>СК 4. Розуміння принципів організації фінансових відносин.</p> <p>СК 5. Здатність застосовувати принципи, методи і процедури бухгалтерського обліку.</p> <p>СК 6. Здатність складати й аналізувати фінансову звітність.</p> <p>СК 7. Здатність самостійно виконувати складні завдання у сфері фінансів, банківської справи та страхування.</p> <p>СК 8. Здатність застосовувати сучасне інформаційне та програмне забезпечення для отримання й обробки даних у сфері фінансів, банківської справи та страхування.</p> <p>СК 9. Здатність виконувати контрольні функції у сфері фінансів, банківської справи та страхування.</p> <p>СК 10. Здатність здійснювати ефективні комунікації між фахівцями і користувачами послуг у сфері фінансів, банківської справи та страхування.</p> <p>СК 11. Здатність підтримувати належний рівень знань та постійно підвищувати рівень професійної підготовки у сфері фінансів,</p>

	банківської справи, страхування та фондового ринку.
7. Зміст підготовки здобувачів фахової передвищої освіти, сформульований у термінах результатів навчання	
Результати навчання (РН)	<p>РН 01. Знати свої права як члена суспільства, розуміти цінності громадянського суспільства, Верховенства права, прав і свобод людини і громадянина України.</p> <p>РН 02. Володіти державною та іноземною мовами для складання ділових паперів і комунікації у професійній діяльності.</p> <p>РН 03. Знати економічні категорії, закони, причинно-наслідкові та функціональні зв'язки, що існують між фінансовими процесами та економічними явищами.</p> <p>РН 04. Знати і розуміти теоретичні основи та принципи фінансової науки, особливості функціонування фінансових систем.</p> <p>РН 05. Дотримуватися вимог законодавства для забезпечення правомірності професійних рішень.</p> <p>РН 06. Застосовувати набуті теоретичні знання у практичній діяльності для розв'язання професійних завдань.</p> <p>РН 07. Застосовувати сучасне інформаційне та програмне забезпечення для отримання й обробки даних у сфері фінансів, банківської справи та страхування.</p> <p>РН 08. Здійснювати пошук, відбір та опрацювання інформації з різних джерел у процесі професійної діяльності.</p> <p>РН 09. Вміти розв'язувати складні задачі у спеціалізованих сферах професійної діяльності.</p> <p>РН 10. Застосовувати принципи, методи і процедури бухгалтерського обліку у сфері фінансів, банківської справи та страхування.</p> <p>РН 11. Формувати й аналізувати форми фінансової звітності та правильно інтерпретувати отриману інформацію.</p> <p>РН 12. Володіти методичним інструментарієм здійснення базових контрольних функцій у сфері фінансів, банківської справи та страхування.</p>

	<p>РН 13. Використовувати професійну аргументацію для донесення інформації до фахівців і користувачів послуг у сфері фінансів, банківської справи та страхування для досягнення спільної мети.</p> <p>РН 14. Застосовувати інновації у сфері фінансів, банківської справи, страхування та фондового ринку.</p> <p>РН 15. Виявляти навички самостійної роботи та роботи в команді, демонструвати гнучке мислення, відкритість до нових знань.</p>
Комунікація (К)	<p>К 1. Взаємодія з колегами та керівниками у питаннях, що стосуються розуміння, навичок та діяльності у професійній сфері та/або у сфері навчання.</p> <p>К 2. Донесення до широкого кола осіб (колеги, керівники,) власного розуміння, знань, суджень, досвіду, зокрема у сфері професійної діяльності</p>
Відповідальність і автономність (ВА)	<p>ВА 1. Організація та нагляд (управління) в контекстах професійної діяльності або навчання в умовах непередбачуваних змін.</p> <p>ВА 2. Покращення результатів власної діяльності і роботи інших.</p> <p>ВА 3. Здатність продовжувати навчання з деяким ступенем автономії</p>
8. Ресурсне забезпечення реалізації освітньо-професійної програми	
Кадрове забезпечення	<p>Якісний та кількісний склад кадрового забезпечення реалізації освітньо-професійної програми відповідає Ліцензійним умовам провадження освітньої діяльності з підтвердженим рівнем професійної активності Освітній процес забезпечують 25 викладачів (в т. ч. 8 осіб, які є кандидатами наук; 9 осіб мають вищу категорію), які входять до складу трьох циклових комісій, з яких всі три є – випускові. Всі викладачі мають вищу освіту, відповідний педагогічний стаж роботи, володіють теоретичними знаннями, практичним</p>

	<p>досвідом роботи та проходять систематично підвищення кваліфікації відповідно до наказу МОН.</p> <p>64 % педагогічних працівників, залучених до викладання дисциплін освітньо-професійної програми, мають вищу кваліфікаційну категорію;</p> <p>32 % є визнаними професіоналами , кандидатами наук з досвідом практичної роботи за фахом.</p>
<p>Матеріально-технічне забезпечення</p>	<p>Усі приміщення відповідають будівельним та санітарним нормам, 100% забезпеченість навчальними кабінетами, комп'ютерним класом та мультимедійним обладнанням. В коледжі для проведення занять по фізичному вихованню є спортивний зал. Для працівників та студентів коледжу є вільний доступ до мережі Інтернет .</p> <p>Навчально-матеріальна база коледжу дає змогу організувати та проводити заняття з навчальних дисциплін на належному рівні.</p>
<p>Інформаційне та навчально-методичне забезпечення</p>	<p>Інформаційне забезпечення освітнього процесу складають:</p> <ul style="list-style-type: none"> - бібліотечний фонд <u>359900</u> примірників в тому числі <u>15463</u> примірників навчальної літератури за фахом; - затверджені у встановленому порядку навчально -методичні матеріали. <p>Офіційний веб-сайт http://dcmaup.com.ua/ містить інформацію про таке:</p> <ul style="list-style-type: none"> - локальні нормативні акти щодо провадження освітнього процесу; - освітні програми, що реалізуються в закладі освіти та перелік освітніх компонентів, що передбачено відповідною освітньо-професійною програмою; -робочі навчальні програми навчальних дисциплін освітньо-професійної програми та вибіркового дисциплін. <p>За посиланням на сайті коледжу</p>

	http://dcmaup.com.ua/ забезпечується цілодобовий доступ до навчальних матеріалів усіх освітньо-професійних програм.
9. Академічна мобільність	
Національна кредитна мобільність	Право на академічну мобільність реалізується здобувачами фахової передвищої освіти відповідно до «Положення про академічну мобільність» у ПВНЗ «Деснянський-економіко-правовий коледж при МАУП», а також на підставі партнерських угод про співробітництво коледжу з закладами освіти України та іноземних партнерів.
Міжнародна кредитна мобільність	За угодами з іноземними партнерами.
Навчання іноземних здобувачів фахової передвищої освіти	Навчання іноземних здобувачів фахової передвищої освіти не проводиться.

2. Перелік освітніх компонентів і логічна послідовність їх виконання

2.1 Перелік освітніх компонентів ОПШ

Код о/к	Освітні компоненти ОПШ (навчальні дисципліни, курсів роботи, практики, кваліфікаційна робота тощо)	Кількість кредитів ЄКТС	Форма підсумкового контролю
1	2	3	4
1. Обов'язкові освітні компоненти ОПШ (ОК)			
1.1 Обов'язкові освітні компоненти, що формують загальні компетентності			
ОК 1	Історія української державності та культури	3,0	Залік
ОК 2	Іноземна мова (за професійним спрямуванням)	3,0	Залік
ОК 3	Фізичне виховання	3,0	Залік
ОК 4	Українська мова (за професійним спрямуванням)	3,0	Залік
ОК 5	Комп'ютерні технології (Інформатика)	3,0	Залік
ОК 6	Вища математика	3,0	Залік
ОК 7	Історія економіки та економічної думки	3,0	Залік
ОК 8	Безпека життєдіяльності, охорона праці та цивільний захист	3,0	Залік
ОК 9	Основи філософських знань	3,0	Залік
ОК 10	Соціологія	3,0	Залік
ОК 11	Основи правознавства	3,0	Залік
Разом		33	
1.2. Обов'язкові освітні компоненти, що формують спеціальні компетентності			
ОК 12	Економічна теорія	3,0	Екзамен
ОК 13	Банківські операції	8,0	Екзамен
ОК 14	Податкова система	4,0	Екзамен
ОК 15	Фінанси, гроші та кредит	6,0	Екзамен
ОК 16	Фінансовий ринок	3,0	Залік
ОК 17	Бухгалтерський облік і звітність в комерційних банках	5,0	Екзамен
ОК 18	Бюджетна система	4,0	Залік
ОК 19	Страховання	4,0	Екзамен
ОК 20	Фондовий ринок та біржова діяльність	4,0	Екзамен
ОК 21	Економіка підприємства	4,0	Екзамен

ОК 22	Фінанси підприємства	4,0	Залік
ОК 23	Статистика	3,0	Залік
ОК 24	Інформаційні системи і технології у фінансово-кредитних установах	4,0	Екзамен
ОК 25	Звітність та аналіз діяльності підприємства	3,0	Залік
ОК 26	Комунікації банківського бізнесу	3,0	Залік
Разом		62	
1.3 Практична підготовка			
	Навчальна практика :		
ОК 27	Навчальна практика : з фінансів, банківських операцій, страхових послуг	3,0	Залік
ОК 28	Навчальна практика : з бухгалтерського обліку	3,0	Залік
ОК 29	Виробнича практика	6,0	залік
Всього		12	
ОК 30	Комплексний кваліфікаційний іспит	1,0	екзамен
Загальний обсяг обов'язкових освітніх компонентів		108	
2. Вибіркові освітні компоненти ОПП (за вибором здобувача фахової передвищої освіти) (ВК)			
ВК 1	Дисципліна за вибором студента	3,0	Залік
ВК 2	Дисципліна за вибором студента	3,0	Залік
ВК 3	Дисципліна за вибором студента	3,0	Залік
ВК 4	Дисципліна за вибором студента	3,0	Залік
Загальний обсяг вибірових освітніх компонентів		12	
ЗАГАЛЬНИЙ ОБСЯГ ОПП		120	

2.2. Структурно-логічна схема ОПП

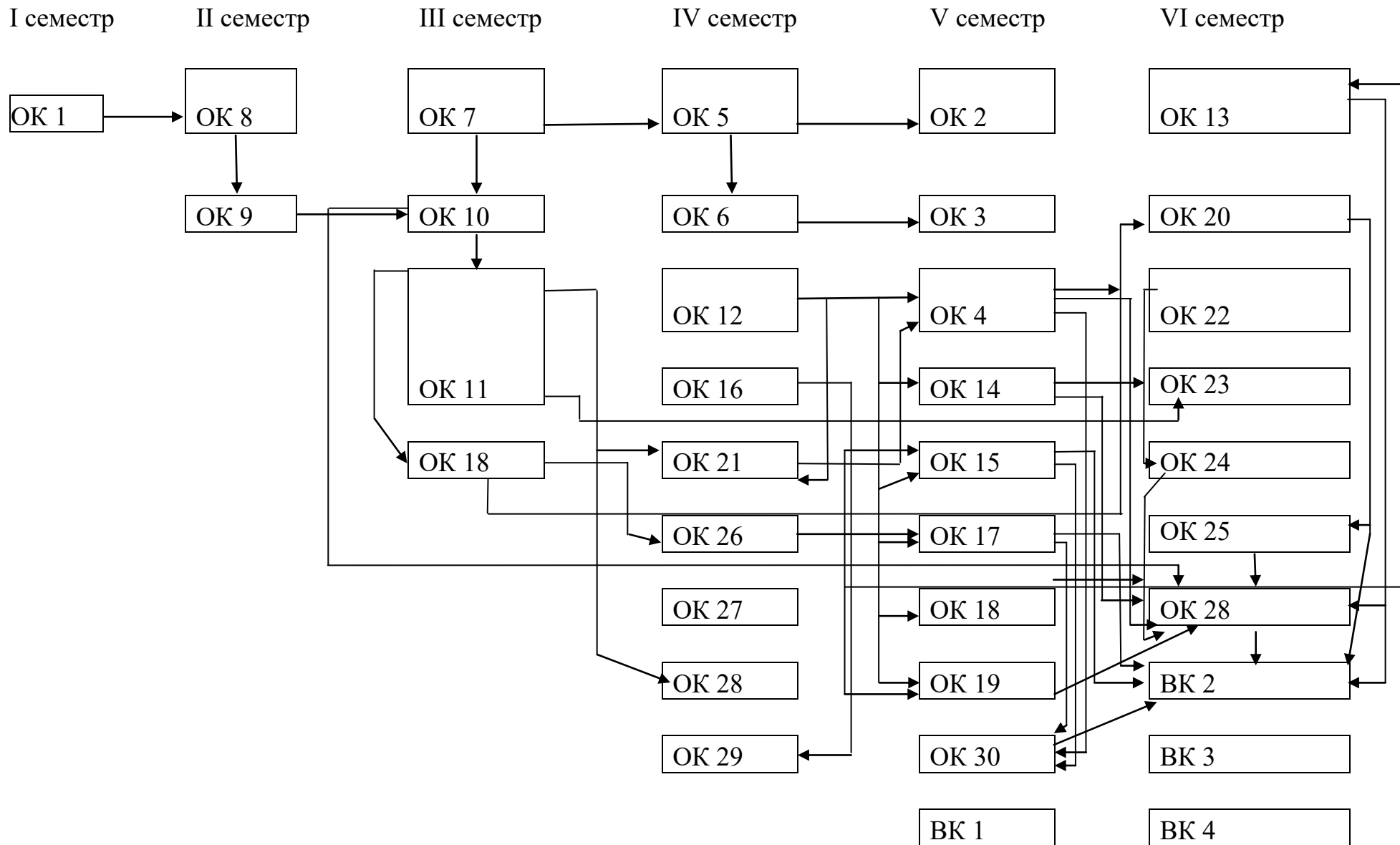

3. Форма атестації здобувачів освіти

Атестація здобувачів фахової передвищої освіти спеціальності D2 Фінанси, банківська справа, страхування та фондовий ринок здійснюється у формі кваліфікаційного іспиту. Кваліфікаційний іспит спрямований на перевірку досягнень результатів навчання, визначених стандартом та ОПП. Кваліфікаційний іспит проводиться з навчальних дисциплін: «Фінанси, гроші і кредит», «Банківські операції», «Бухгалтерський облік і звітність в комерційних банках», «Страхування». Кваліфікаційний іспит складається з двох блоків: теоретичного та практичного. Кваліфікаційний іспит спрямований на перевірку досягнень результатів навчання, визначених стандартом ОПП та проводиться за комплексними завданнями, які складаються з теоретичної і практичної частин.

На підставі рішення екзаменаційної комісії особі, яка продемонструвала відповідність результатів навчання вимогам ОПП, присуджується освітньо-професійний ступінь фахового молодшого бакалавра та присвоює кваліфікацію фаховий молодший бакалавр з фінансів, банківської справи, страхування та фондового ринку. Особі, яка успішно виконала відповідну ОПП, видають диплом фахового молодшого бакалавра. Атестація здійснюється відкрито і публічно.

4. Система внутрішнього забезпечення якості фахової передвищої освіти

Відповідно до Законів України «Про вищу освіту», «Про освіту» та «Про фахову передвищу освіту», Положення про організацію освітнього процесу, Положення про внутрішню систему забезпечення якості освіти у коледжі функціонує система забезпечення якості освітньої діяльності та якості освіти.

У Приватному вищому навчальному закладі «Деснянський економіко-правовий коледж при Міжрегіональній академії управління персоналом» затвердженого Педагогічною радою (протокол №1 від «29» серпня 2025 р.), і відповідає вимогам Закону України «Про вищу освіту» (Розділ V. Забезпечення якості вищої освіти, ст.16) та Закону України «Про фахову передвищу освіту» (Розділ IV. Забезпечення якості фахової передвищої освіти, ст.17) й передбачає здійснення таких процедур і заходів: визначення та оприлюднення політики, принципів та процедур забезпечення якості фахової передвищої освіти, що інтегровані до загальної системи управління коледжем, узгоджені з його стратегією і передбачають залучення внутрішніх та зовнішніх заінтересованих сторін; визначення і послідовне дотримання процедур розроблення освітньо-професійних програм, які забезпечують відповідність їх змісту стандартам фахової передвищої освіти (професійним стандартам за наявності), декларованим цілям, урахування позицій заінтересованих сторін, чітке визначення кваліфікацій, що присуджуються та/або присвоюються, які мають бути узгоджені з Національною рамкою кваліфікацій;

- 1) здійснення за участю здобувачів освіти моніторингу та періодичного перегляду освітньо-професійних програм з метою гарантування досягнення встановлених для них цілей та їх відповідності потребам здобувачів фахової передвищої освіти і суспільства, включаючи опитування здобувачів фахової передвищої освіти;
- 2) забезпечення дотримання вимог правової визначеності, оприлюднення та послідовного дотримання нормативних документів коледжу, що

регулюють усі стадії підготовки здобувачів фахової передвищої освіти (прийом на навчання, організація освітнього процесу, визнання результатів навчання, переведення, відрахування, атестація тощо);

- 3) забезпечення релевантності, надійності, прозорості та об'єктивності оцінювання, що здійснюється у рамках освітнього процесу;
- 4) визначення та послідовне дотримання вимог щодо компетентності педагогічних (науково-педагогічних) працівників, застосування чесних і прозорих правил прийняття на роботу та безперервного професійного розвитку персоналу;
- 5) забезпечення необхідного фінансування освітньої та викладацької діяльності, а також адекватних та доступних освітніх ресурсів і підтримки здобувачів фахової передвищої освіти за кожною освітньо-професійною програмою;
- 6) забезпечення збирання, аналізу і використання відповідної інформації для ефективного управління освітньо-професійними програмами та іншою діяльністю закладу;
- 7) забезпечення публічної, зрозумілої, точної, об'єктивної, своєчасної та легкодоступної інформації про діяльність коледжу та всі освітньо-професійні програми, умови і процедури присвоєння ступеня фахової передвищої освіти та кваліфікацій;
- 8) забезпечення дотримання академічної доброчесності працівниками коледжу та здобувачами фахової передвищої освіти, у тому числі створення і забезпечення функціонування ефективної системи запобігання та виявлення академічного плагіату та інших порушень академічної доброчесності, притягнення порушників до академічної відповідальності;
- 9) періодичне проходження процедури зовнішнього забезпечення якості фахової передвищої освіти;
- 10) залучення здобувачів фахової передвищої освіти та роботодавців як повноправних партнерів до процедур і заходів забезпечення якості освіти;

- 11) забезпечення дотримання студентоорієнтованого навчання в освітньому процесі;
- 12) здійснення інших процедур і заходів, визначених законодавством, установчими документами коледжу або відповідно до них.

Система забезпечення закладом освіти якості освітньої діяльності та якості фахової передвищої освіти (система внутрішнього забезпечення якості) за поданням закладу освіти оцінюється Державною службою якості освіти України

5.Вимоги професійних стандартів (відсутній)

1. Матриця відповідності визначених Стандартом компетентностей НРК

Класифікація компетентностей за НРК	Знання	Уміння/навички	Комунікація	Відповідальність і автономія
Компетентності	<p>Зн 1. Всебічні спеціалізовані емпіричні та теоретичні знання у сфері навчання та/або професійної діяльності, усвідомлення меж цих знань</p>	<p>Ум 1. Широкий спектр когнітивних та практичних умінь/навичок, необхідних для розв'язання складних задач у спеціалізованих сферах професійної діяльності та/або навчання.</p> <p>Ум 2. Знаходження творчих рішень або відповідей на чітко визначені конкретні та абстрактні проблеми на основі ідентифікації та застосування даних.</p> <p>Ум 3. Планування, аналіз, контроль та оцінювання власної роботи та роботи інших осіб у спеціалізованому контексті</p>	<p>К 1. Взаємодія з колегами, керівниками та клієнтами у питаннях, що стосуються розуміння, навичок та діяльності у професійній сфері та/або у сфері навчання.</p> <p>К 2. Донесення до широкого кола осіб (колеги, керівники, клієнти) власного розуміння, знань, суджень, досвіду, зокрема у сфері професійної діяльності</p>	<p>ВА 1. Організація та нагляд (управління) в контекстах професійної діяльності або навчання в умовах непередбачуваних змін.</p> <p>ВА 2. Покращення результатів власної діяльності і роботи інших.</p> <p>ВА 3. Здатність продовжувати навчання з деяким ступенем автономії</p>

1	2	3	4	5
Загальні компетентності				
ЗК 1	Зн 1		К1	
ЗК 2	Зн 1		К1	
ЗК 3	Зн 1	Ум 1	К1, К2	БА 1, БА 3
ЗК 4	Зн 1	Ум 1	К1, К2	БА 1, БА 3
ЗК 5	Зн 1	Ум 1, Ум 2	К1, К2	БА 3
ЗК 6	Зн 1	Ум 1, Ум 2	К1, К2	БА 1, БА 2
ЗК 7	Зн 1	Ум 1, Ум 2	К1, К2	БА 1, БА 2
ЗК 8	Зн 1	Ум 1, Ум 2	К1, К2	БА 1, БА 3
Спеціальні компетентності				
СК 1	Зн 1	Ум 1, Ум 2	К1, К2	БА 3
СК 2	Зн 1	Ум 1	К1, К2	БА 3
СК 3	Зн 1	Ум 1	К1, К2	БА 3
СК 4	Зн 1	Ум 1.	К1, К2	БА 3
СК 5	Зн 1	Ум 1, Ум 2	К1, К2	БА 3
СК 6	Зн 1	Ум 1, Ум 2	К1, К2	БА 3
СК 7	Зн 1	Ум 1, Ум 2		БА 3
СК 8	Зн 1	Ум 1, Ум 2	К1, К2	БА 3
СК 9	Зн 1	Ум 3.	К2	БА 1, БА 2
СК 10	Зн 1	Ум 3.	К1	БА 1, БА 2, БА 3
СК 11	Зн 1	Ум 3.		БА 3

2. Матриця відповідності визначених Стандартом результатів навчання та компетентностей

Результати навчання	Компетентності																		
	Загальні компетентності								Спеціальні компетентності										
	ЗК 1	ЗК 2	ЗК 3	ЗК 4	ЗК 5	ЗК 6	ЗК 7	ЗК 8	СК 1	СК 2	СК 3	СК 4	СК 5	СК 6	СК 7	СК 8	СК 9	СК10	СК11
PH 1	+	+																	
PH 2	+	+	+	+	+	+		+	+	+	+	+	+	+	+	+	+	+	+
PH 3		+			+				+	+	+	+			+				
PH 4					+				+		+	+							
PH 5	+					+				+				+	+		+		+
PH 6						+		+	+	+			+	+	+	+			
PH 7							+	+								+		+	+
PH 8			+	+			+	+	+				+	+	+	+		+	+
PH 9						+		+		+			+	+	+	+			
PH 10					+	+	+	+	+	+			+	+			+		
PH 11						+		+	+					+		+			
PH 12																	+	+	
PH 13					+			+									+	+	
PH 14							+									+			+
PH 15					+	+	+	+	+	+			+	+	+	+	+	+	+

3. Матриця відповідності компетентностей випускника компонентам освітньо-професійної програми

Програмні компетентності	Обов'язкові компоненти освітньо-професійної програми																														
	ОК 1	ОК 2	ОК 3	ОК 4	ОК 5	ОК 6	ОК 7	ОК 8	ОК 9	ОК 10	ОК 11	ОК 12	ОК 13	ОК 14	ОК 15	ОК 16	ОК 17	ОК 18	ОК 19	ОК 20	ОК 21	ОК 22	ОК 23	ОК 24	ОК 25	ОК 26	ОК 27	ОК 28	ОК 29	ОК 30	
ІК						+	+	+	+			+		+	+	+	+	+	+	+	+	+	+	+				+			
ЗК1	+			+			+	+	+	+	+	+	+	+	+	+		+	+	+	+	+				+		+	+		
ЗК2	+	+	+				+	+			+	+						+													
ЗК3	+			+					+	+	+	+	+	+	+	+	+	+	+	+	+	+	+	+	+	+	+	+	+	+	
ЗК4		+			+									+		+		+			+		+								
ЗК5		+	+		+				+	+				+	+	+	+	+	+	+	+	+	+	+	+	+	+	+	+	+	
ЗК6	+	+	+	+	+	+	+		+		+	+	+	+	+	+	+	+	+	+	+	+		+	+	+	+	+	+	+	
ЗК7	+	+	+	+	+			+	+	+	+		+	+	+	+	+	+	+	+	+	+		+	+	+	+		+	+	
ЗК8	+	+	+			+	+	+	+		+	+	+	+	+			+			+	+			+	+					
СК1						+							+	+	+		+	+			+									+	
СК 2				+					+			+	+	+	+		+	+	+	+	+			+	+	+				+	
СК3									+					+	+	+	+	+	+	+	+							+			
СК4												+		+		+		+	+	+	+	+	+			+	+				
СК5															+				+	+		+								+	
СК6														+				+	+											+	
СК7														+			+		+											+	
СК8																	+														
СК9					+							+		+	+				+			+		+				+			
СК10												+		+	+				+	+										+	
СК11							+	+				+		+	+			+				+		+			+			+	

4.Матриця відповідності результатів навчання освітнім компонентам освітньо-професійної програми

Програмні компетентності	Обов'язкові компоненти освітньо-професійної програми																															
	ОК 1	ОК 2	ОК 3	ОК 4	ОК 5	ОК 6	ОК 7	ОК 8	ОК 9	ОК 10	ОК 11	ОК 12	ОК 13	ОК 14	ОК 15	ОК 16	ОК 17	ОК 18	ОК 19	ОК 20	ОК 21	ОК 22	ОК 23	ОК 24	ОК 25	ОК 26	ОК 27	ОК 28	ОК 29	ОК 30		
PH 1	+	+	+				+	+	+	+	+	+	+	+	+	+		+	+		+	+			+	+	+	+	+	+	+	
PH 2				+		+			+			+		+	+	+	+	+	+	+	+	+	+			+	+	+	+	+	+	
PH3										+			+	+	+	+	+	+	+	+	+	+	+	+	+	+	+			+	+	
PH4												+		+	+	+	+		+	+	+	+	+	+	+					+	+	
PH5		+												+	+	+	+	+	+	+	+	+	+	+	+	+	+			+	+	
PH6			+	+		+			+		+	+	+	+	+	+		+	+	+	+	+	+	+	+	+	+			+	+	
PH7		+			+	+								+	+		+	+			+		+	+	+	+		+	+	+	+	
PH 8	+	+		+	+		+	+	+			+	+	+	+	+	+	+			+		+	+	+	+	+	+	+	+	+	
PH9					+	+						+		+	+	+	+	+	+	+	+	+	+	+	+	+	+	+			+	+
PH10														+	+			+	+	+	+	+	+				+			+	+	
PH11												+		+				+	+		+						+			+	+	
PH12												+		+			+	+		+										+		
PH13														+				+	+	+	+		+					+	+	+	+	
PH14		+												+	+	+		+	+	+		+	+			+			+		+	
PH15			+	+			+	+	+		+	+	+	+		+		+	+	+	+	+	+	+	+	+	+	+	+	+	+	
K1		+	+	+			+	+	+		+	+	+	+	+	+	+	+	+	+	+	+	+	+	+	+	+			+	+	
K2		+		+			+	+			+	+	+	+	+					+					+					+	+	
BA1							+	+				+			+		+		+	+		+	+	+	+	+	+					
BA2			+				+			+				+				+			+							+	+	+	+	
BA 3			+				+				+	+	+	+	+	+	+	+	+	+	+	+	+	+	+	+	+	+		+	+	

Перелік вибірових дисциплін
за вибором здобувача освіти за ОПШ «Фінанси, банківська
справа, страхування та фондовий ринок »спеціальності
D 2 «Фінанси, банківська справа, страхування та фондовий
ринок»
для ОПС «фаховий молодший бакалавр»

№ з/п	Дисципліна	Кількість годин/ кредитів	Семестр вивчення	Примітка
<i>За спеціальністю</i>				
ВК 1	1. Макроекономіка	90/3	V	Обрати 1 дисципліну
	2. Мікроекономіка			
	3. Основи підприємництва та управлінської діяльності			
	4. Комунікаційна діяльність та реклама			
ВК 2	5. Основи зовнішньо-економічної діяльності	90/3	VI	Обрати 1 дисципліну
	6. Основи менеджменту			
	7. Основи маркетингу			
	8. Економічний аналіз			
ВК 3	9. Ціни і ціноутворення	90/3	VI	Обрати 1 дисципліну
	10. Фінансовий аналіз			
	11. Основи права та господарського законодавства			
	12. Теорія ймовірностей та математична статистика			
<i>За уподобанням здобувача освіти</i>				
ВК4	1. Інвестування	90/3	VI	Обрати 1 дисципліну
	2. Соціальне страхування			
	3. Етика ділових відносин			
	4. Фінансова грамотність			